

**RUOTE LIBERE ANTIRITORNO
COPPIA ELEVATA, LUNGA DURATA !!**



**RUOTE LIBERE ANTIRITORNO
BSEU & BS
TSUBAKI**



RUOTE LIBERE ANTIRITORNO

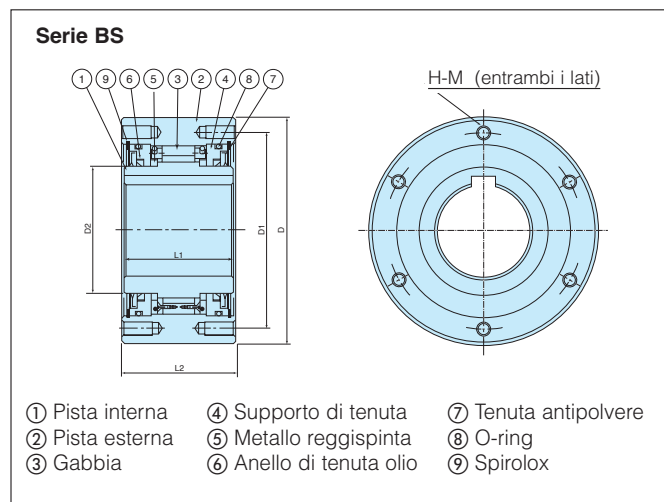
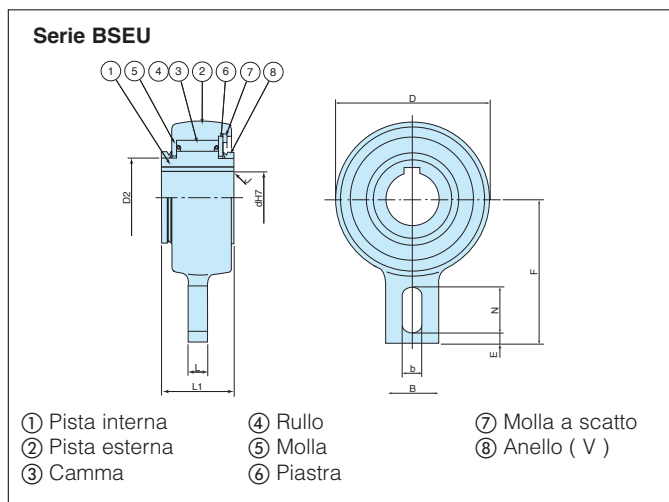

Caratteristiche

Modello	Fori Std.		Coppia	Max Velocità	D	D2	L1	L2	L	B	F	b	N	E	J	D1	H-M Fori passanti x Sez. x Passo	Peso
	Dia	Sede Chiavetta																
	H7	DIN 6885-1	Nm	r/min	mm	mm	mm	mm	mm	mm	mm	mm	mm	mm	mm	mm		kg
BSEU40-20	20	6x2,8	1 440	450	118	60	55	-	15	40	110	15	35	8	1,5	-	-	3,73
BSEU40-25	25	8x3,3	1 440	450	118	60	55	-	15	40	110	15	35	8	1,5	-	-	3,65
BSEU40-30	30	8x3,3	1 440	450	118	60	55	-	15	40	110	15	35	8	1,5	-	-	3,56
BSEU40-35	35	10x3,3	1 440	450	118	60	55	-	15	40	110	15	35	8	1,5	-	-	3,45
BSEU40-40	40	12x3,3	1 440	450	118	60	55	-	15	40	110	15	35	8	1,5	-	-	3,32
BSEU70-45	45	14x3,8	3 140	350	165	90	59	-	20	80	140	18	35	10	1,5	-	-	7,44
BSEU70-50	50	14x3,8	3 140	350	165	90	59	-	20	80	140	18	35	10	1,5	-	-	7,28
BSEU70-55	55	16x4,3	3 140	350	165	90	59	-	20	80	140	18	35	10	2,0	-	-	7,09
BSEU70-60	60	18x4,4	3 140	350	165	90	59	-	20	80	140	18	35	10	2,0	-	-	6,88
BSEU70-65	65	18x4,4	3 140	350	165	90	59	-	20	80	140	18	35	10	2,0	-	-	6,68
BSEU70-70	70	20x4,9	3 140	350	165	90	59	-	20	80	140	18	35	10	2,0	-	-	6,43
BSEU90-75	75	20x4,9	4 700	250	190	120	63	-	20	80	165	20	40	15	2,0	-	-	10,10
BSEU90-80	80	22x5,4	4 700	250	190	120	63	-	20	80	165	20	40	15	2,0	-	-	9,82
BSEU90-85	85	22x5,4	4 700	250	190	120	63	-	20	80	165	20	40	15	2,0	-	-	9,57
BSEU90-90	90	25x5,4	4 700	250	190	120	63	-	20	80	165	20	40	15	2,0	-	-	9,23
BS95-95	95	25x5,4	7 840	150	230	130	115	-	-	-	-	-	-	-	2,0	200	6XM14XP2,0	29,4
BS110-100	100	28x6,4	10 800	150	270	150	115	-	-	-	-	-	-	-	2,0	220	6XM16XP2,0	35,7
BS110-105	105	28x6,4	10 800	150	270	150	115	-	-	-	-	-	-	-	2,0	220	6XM16XP2,0	35,0
BS110-110	110	28x6,4	10 800	150	270	150	115	-	-	-	-	-	-	-	2,0	220	6XM16XP2,0	34,2
BS135	90 a 135	-	15 700	100	320	180	135	-	-	-	-	-	-	-	-	280	8XM16XP2,0	68,0
BS160	100 a 160	-	24 500	100	360	220	135	-	-	-	-	-	-	-	-	315	10XM20XP2,5	85,6
BS200	100 a 200	-	37 200	100	430	265	145	150	-	-	-	-	-	-	-	380	8XM22XP2,5	140,0
BS220	150 a 220	-	49 000	80	500	290	235	-	-	-	-	-	-	-	-	420	16XM20XP2,5	263,5
BS250	180 a 250	-	88 200	50	600	330	295	-	-	-	-	-	-	-	-	530	16XM24XP3,0	580,0
BS270	200 a 270	-	123 000	50	650	370	295	-	-	-	-	-	-	-	-	575	16XM24XP3,0	620,0
BS300	230 a 300	-	176 000	50	780	470	295	-	-	-	-	-	-	-	-	690	16XM30XP3,5	850,0
BS335	250 a 335	-	265 000	50	850	495	320	305	-	-	-	-	-	-	-	750	16XM36XP4,0	1 135
BS350	250 a 350	-	314 000	50	930	535	360	320	-	-	-	-	-	-	-	815	16XM36XP4,0	1 605
BS425	325 a 425	-	510 000	50	1030	635	450	440	-	-	-	-	-	-	-	940	18XM36XP4,0	2 450
BS450	350 a 450	-	686 000	50	1090	645	480	450	-	-	-	-	-	-	-	990	18XM42XP4,5	2 820

RUOTE LIBERE ANTIRITORNO

PRE-INSTALLAZIONE

1. Per l'installazione si raccomanda di usare alberi in tolleranza h7 o h8
3. Sede chiavetta std.sec.Din 6885
2. Verificare che il senso di rotazione dell'anello esterno della ruota libera (vedi freccia stampigliata) sia in accordo al senso di rotazione del trasportatore.

INSTALLAZIONE

1. Per un corretto montaggio applicare una forza uniforme sull'anello interno della ruota libera; per tale operazione è consigliabile l'uso di un punzone di metallo tenero o preferibilmente un pezzo di tubo disposto adiacente alla facciata dei due anelli. E' molto importante che durante il montaggio non vengano dati colpi diretti sulle ruote libere.
2. Per ottenere un'ottimale accoppiamento albero-ruota libera predisporre una chiavetta di tenuta sull'albero secondo le normative DIN 6885 lasciando un leggera tolleranza tra le parti. Effettuato il montaggio, applicare una piastra metallica all'estremità dell'albero. Non utilizzare bussole coniche di serraggio.
3. Per evitare la rotazione del corpo esterno prevedere, come nel disegno sottoriportato, due fermi laterali o un perno da inserire all'interno del foro ovale presente. Tra i fermi e il braccio della ruota libera deve essere prevista una tolleranza di circa 0,5 mm.
4. Durante il montaggio verificare il corretto parallelismo tra albero e ruota libera, questo per evitare di danneggiare anzitempo la ruota libera.
5. Le ruote libere vengono lubrificate con grasso per basse temperature, la temperatura di normale funzionamento varia tra -40°C a $+50^{\circ}\text{C}$. Nei casi in cui si intenda utilizzare le ruote libere a temperature più alte o più basse, di quelle qui indicate, si prega di consultare Tsubaki
6. La serie BSEU può essere utilizzata per applicazioni passo-passo a basse ripetizioni al minuto (max. 50 cicli/minuto) considerando un fattore di sicurezza 2,5-volte la coppia di lavoro richiesta.

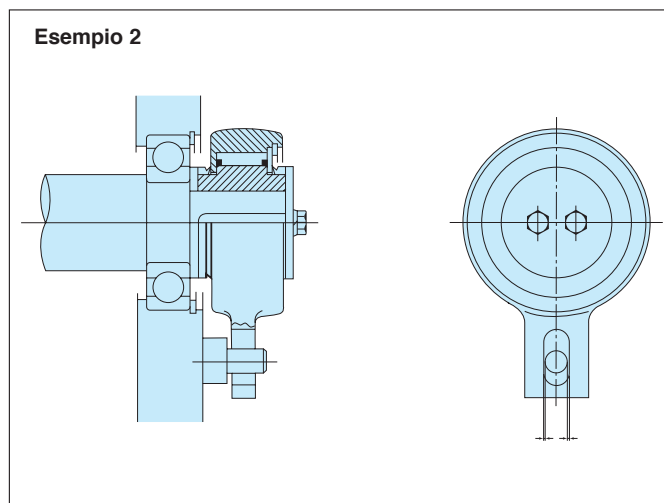
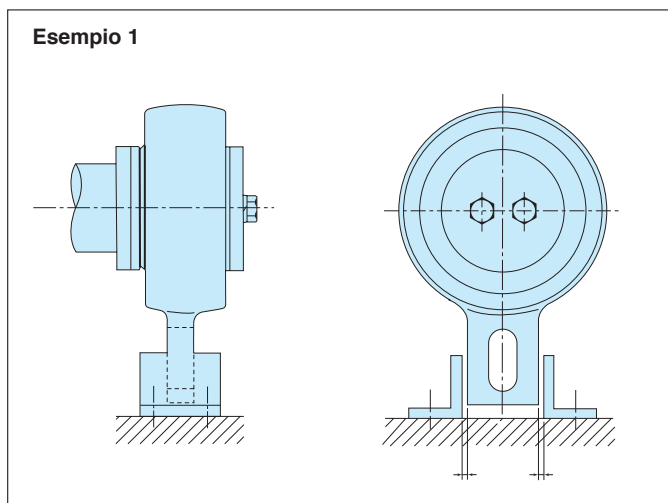



ATTENZIONE

LEGGERE ATTENTAMENTE LE INDICAZIONI SOTTO RIPORTATE PER EVITARE GRAVI DANNI A PERSONE O COSE.

1. Tutti gli impianti meccanici con installati pignoni o catene a rulli devono essere eseguiti in accordo alle normative ANSI/ASME B 15.1-1996 "Normative sulla sicurezza per gli apparati di trasmissione di forza meccanica" e ANSI/ASME B 20.1-1993 "Normativa sulla sicurezza per trasportatori e relativi equipaggiamenti", o in accordo alle altre normative vigenti.
2. Prima di installare, smontare, lubrificare o verificare una ruota libera aprire l'interruttore generale dell'impianto togliendo elettricità.
3. Verificare se i supporti relativi alle ruote libere siano adeguati per l'uso previsto
4. Il perfetto funzionamento delle ruote libere è vincolato ad una corretta manutenzione periodica attraverso un'attenta verifica di tutti i componenti in movimento.
5. Durante il montaggio o lo smontaggio di una ruota libera ricordarsi di indossare occhiali e guanti di protezione, scarpe e vestiti in accordo alle normative antinfortunistica vigenti in uso.



TSUBAKIMOTO EUROPE B.V.

Belder 1, 4704 RK Roosendaal

The Netherlands

Phone : +31-(0)165-594800

Fax : +31-(0)165-549450

E-mail : info@tsubaki.nl

Internet : www.tsubaki.nl

Distribuito da: